

+GF+**GEORG FISCHER**
PIPING SYSTEMS**Strumentazione & Controllo**

Georg Fischer S.p.A.
Società del Gruppo Georg Fischer
Via Sondrio, 1
20083 Cernusco s/N (MI)
Italia
Telefono +39 02 92 186.1
Telefax +39 02 92 140 785 / 786
office@piping.georgfischer.it
www.georgfischer.it

Maurizio Pedrini
Telefono +39 02 92 186 219
Telefax +39 02 92 140 785
maurizio.pedrini@piping.georgfischer.it

INSTALLAZIONE TRONCHETTO IN AISI 316

(ns. Codice 198.150.346)

VALIDO PER TUBAZIONI CON DIAMETRO NOMINALE DA 50 mm. A 800 mm

Tutti i valori in millimetri.

1. **FORARE IL TUBO CON FRESA A TAZZA DA 30mm.**
2. **PREPARAZIONE DEL RACCORDO PER SENSORE 525-2 (DN40 – 300)**
Tagliare il raccordo alla misura A calcolata dalla seguente formula :
 $A = 63 - 0,075 \times \text{diametro interno tubo} - \text{spessore parete tubo}$
3. **PREPARAZIONE DEL RACCORDO PER SENSORE 525-3 (DN300 – 800)**
Tagliare il raccordo alla misura A calcolata dalla seguente formula :
 $A = 113 - 0,075 \times \text{diametro interno tubo} - \text{spessore parete tubo}$
4. **Quindi appoggiare il raccordo sopra il tubo e saldare esternamente**

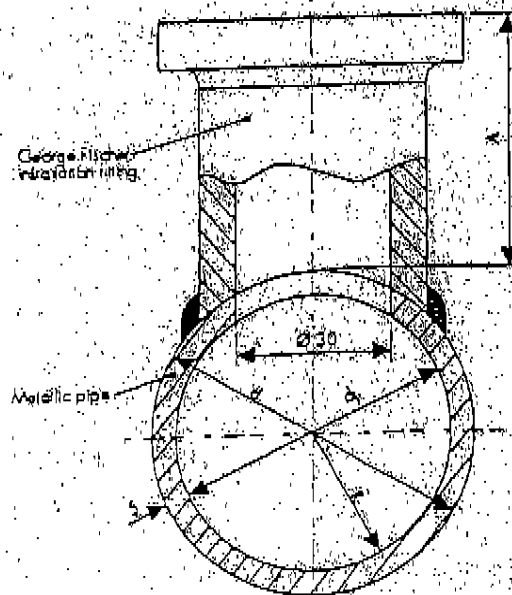

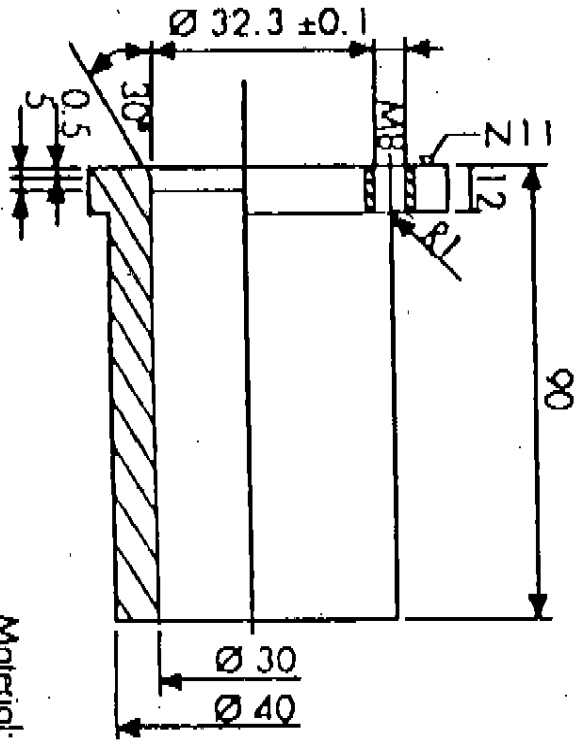

Material:
A2 x,5 Cr Ni Mo 1810,
stainless, weldable

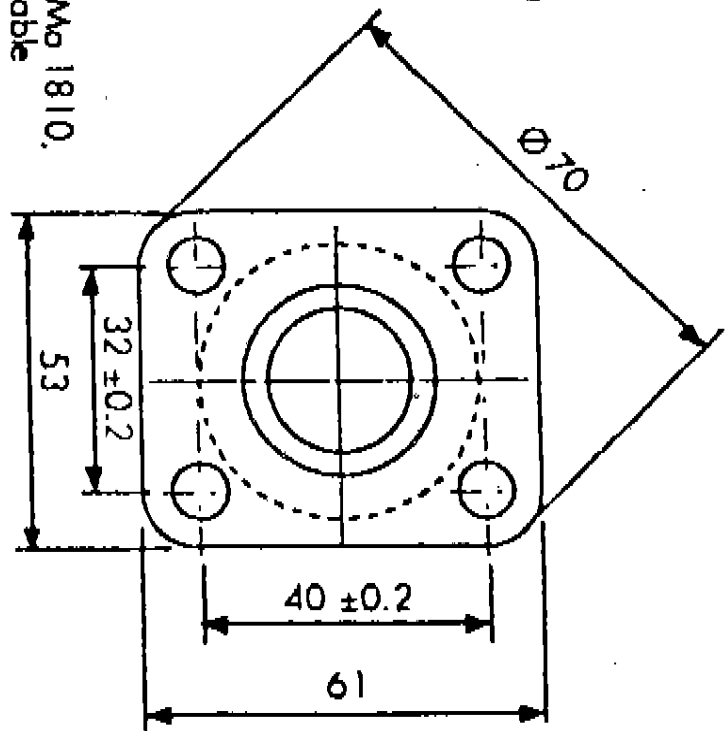

George Fischer Installation Fitting